

## Un conjunto de ventajas Rápida, fiable y fácil de usar



BA32-30

### La serie estándar Bandall

Un diseño calculado y extremadamente robusto, son las principales características de las máquinas para fajadoras Bandall. Estos productos de calidad fabricados en los Países Bajos son lo último en fajado de paquetes.

La faja de la serie estándar Bandall se caracterizan por lo siguiente:

- **muy rápidas de fabricar y fiables**, gracias al sistema patentado de transporte mediante cinta;
- **económica y respetuosos con el medio ambiente**, gracias a que utilizan una menor cantidad de material papel o film muy delgado;
- se puede fabricar **con o sin impresión**;
- **sin daños al producto**, ya que se puede ajustar la tensión de la faja con precisión y conseguir así un producto estable;
- **son limpia y totalmente inodora**, gracias al sistema "Ultra Clean Seal";
- **consumo de energía reducido**, con costes mínimos por mantenimiento.

#### Un producto a medida según sus necesidades

Las máquinas de la serie estándar Bandall están disponibles en varios formatos de arco y son aptas para faja de 28, 48, 75 y 100 mm de ancho. Las máquinas fajadoras Bandall están disponibles en acero inoxidable y en sistemas totalmente automatizados. Bajo petición, se pueden integrar porta-bobinas laterales, prensas de sujeción y lectores de mácula para posicionar la faja impresa con precisión. Hay una solución Bandall para cada situación.

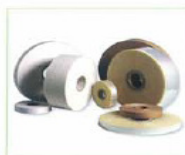
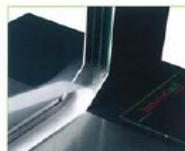

iniciativas en embalaje

# Funcionamiento sobre ruedas

Gracias a su diseño, las fajadoras Bandall resultan muy eficientes y fáciles de manejar. Bandall le garantiza la máxima facilidad de uso.

## Posibilidades de la serie estándar Bandall:

- interruptor de funciones para:
  - un manejo automático mediante interruptor de aproximación;
  - un manejo mediante interruptor manual o de pie;
- acceso a los menús de configuración mediante pantalla táctil;
- manejable desde ambas caras;
- diversas opciones: como sistema de posicionamiento, impresora y prensa para paquetes;
- diferentes tipos de canal para faja de 28, 48, 75 o 100 mm de ancho;
- sujetadores laterales para ajustar el producto;
- ruedas giratorias con freno;
- configuración sencilla y precisa de la tensión de la faja;

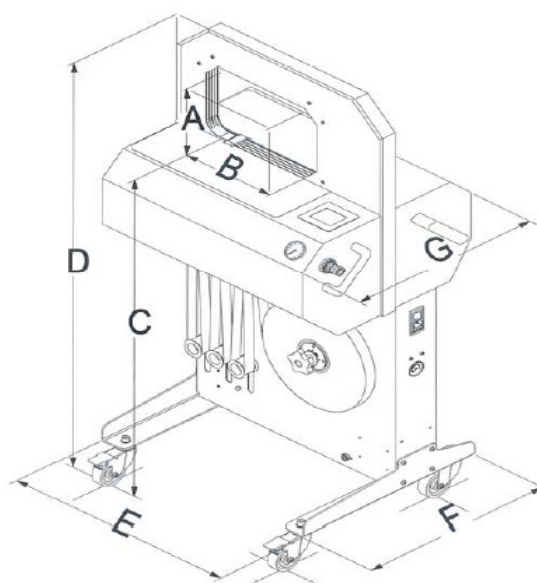

Corriente red eléctrica	230V/115V
Frecuencia	50 HZ/ 60 HZ
Presión necesaria	6 bar
Consumo de aire	Max 15 l. / min
Potencia	500 W

Tipo de máquina	A altura máx. producto	B ancho máx. producto	C Altura de trabajo	D Altura máquina	E Ancho máquina	F Profundi- dad pie	G* Profundi- dad	Peso/kg	Paquetes/ mín.
BA24-30	150	240	950	1210	600	500	500	71	36
BA32-30	200	320	950	1260	600	500	500	70	34
BA40-30	250	400	950	1310	760	500	500	92	32
BA48-30	300	480	950	1360	760	500	500	90	30

\* Con un ancho de canal de 50 mm, el valor G es de 520 mm. Con un ancho de canal de 77 mm, el valor G es de 547 mm. Con un ancho de canal de 102 mm, el valor G es de 572 mm.

Todas las dimensiones en mm. Reservado el derecho a realizar modificaciones.



iniciativas en embalaje

**INICIATIVAS EN EMBALAJE, S.L.**  
**C/ 2 A, 14-Parque Empresarial Táctica**  
**46988-PATERNA (Valencia)**  
**Tel.: 961340641 -Fax.: 961340654**  
[www.iem.es](http://www.iem.es)